



8.01 Søknadsplikt.

Reglementet til NEK er hjemmlet i bl.a. Plan- og bygningsloven med forskrifter, forskrift om separate utslipp og forurensningsloven.

Alt arbeid som er søknadspliktig skal søkes om, og utføres av enten sentral godkjent foretak eller lokalt godkjent foretak. Arbeid skal søkes på fastlagte skjemaer med tilhørende krav til dokumentasjon.

8.02 Avtale om tilknytning.

Det henvises til "Kontraktsvilkår for tilknytning til Nedre Eiker kommunale vann- og kloakkanlegg", vedtatt av Nedre Eiker kommunestyre.

I egenskap som eier av vannverket og avløpssystemet og kommunes alminnelige rett til å gi bestemmelser om egen administrasjon har vi rett til å gi bestemmelser som ikke virker tyngende på innbyggerne.

Reglementet gjelder også private som ikke er tilknyttet kommunens nett, som separate utslipp.

8.03 Gravemelding.

Før graving igangsettes må det uansett søkes gravetillatelse på et spesielt skjema, som utleveres av Nedre Eiker kommune.

8.04 System for vann - spillvann - overvann.

Tilkopling til kommunale vann- og avløpsledninger skal foretas etter bestemmelser i foreliggende norm.

Abonnenter kan pålegges etablering av separate ledninger for spillvann og overvann, selv om kommunens ledning fører både spillvann og overvann.

Abonnenter kan pålegges lokal disponering av overvann på sin eiendom.

Abonnenter kan også pålegges tiltak på private stikkledninger i henhold til kommunens kontraktsvilkår og / eller forurensningsloven.

Kommunen kan pålegge eierne tinglyst erklæring av felles stikkledninger og over annen manns grunn.



Kommunalteknisk norm

Ansvar:G.W.

Dato: Mai '99

Rev: Jan '05.

8.05 Tilkoplingspunktet.

Eierforholdet mellom kommunale / private vann- og avløpsledninger er definert i bilag 8.1.

I tillegg til anboringsventil helt inntil hovedvannledning, skal private abonnenter ha stengeventil på privat vannledning innenfor eiendomsgrensen. Prinsippløsning er vist i bilag 8.2.

Anbarringsklammer skal ha bredde minimum lik diameter på rør.(PVC)

Det må brukes anbarringsmuffer på nyanlegg.

8.06 Vannmålere.

Vannmålere skal ha stengeventil på begge sider, være lett tilgjengelig for utskifting og avlesning. Viser for øvrig til § 11 Nedre Eiker kommunes forskrifter for vann- og avløpsgebyr.

Ved oppsetting / demontering av vannmåler må det utfylles et vannmålerskjema som utleveres ved forespørsel til kommunen.

8.07 Tilsyn.

Kommunen skal føre tilsyn med at plan- og bygningsloven overholdes. Kommunen kan på et hvert tidspunkt kreve opplyst status for kontroll og foreta de inspeksjoner den finner nødvendig som ledd i en tilsynsfunksjon.



Ref. kapittel 8.05.

Etablering av nye, kommunale hovedledninger med tilknytning av stikkledninger.

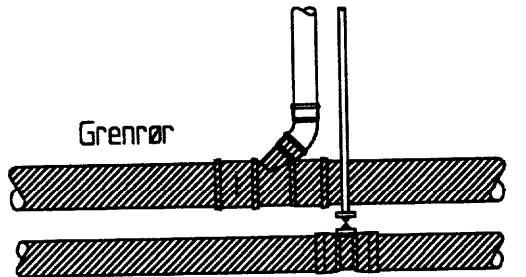

Grenrør

Dobbelmuffe m/gjenget avstikk

Tilkopling av stikkledninger til kommunale hovedledninger.

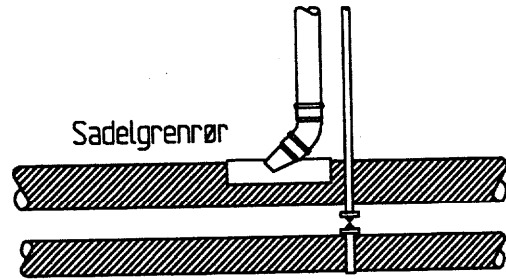

Sadelgrenrør

Anbøringsklammer



Privat eiendom



Kommunal eiendom



Ref. kapittel 8.05.

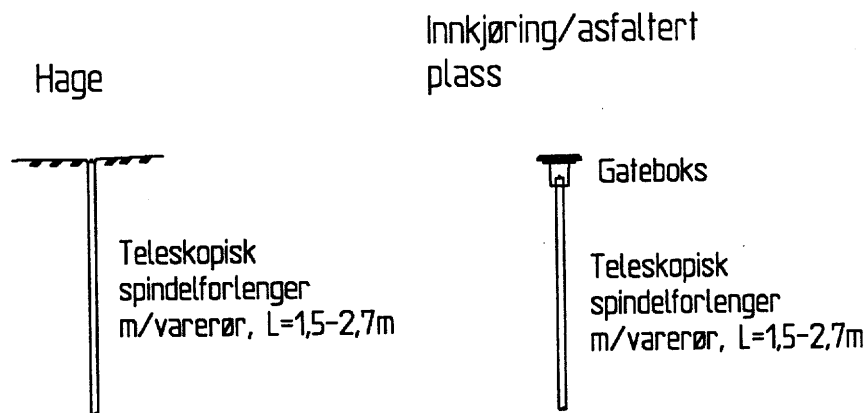

Prinsippskisse
avgrening private
stikkledninger

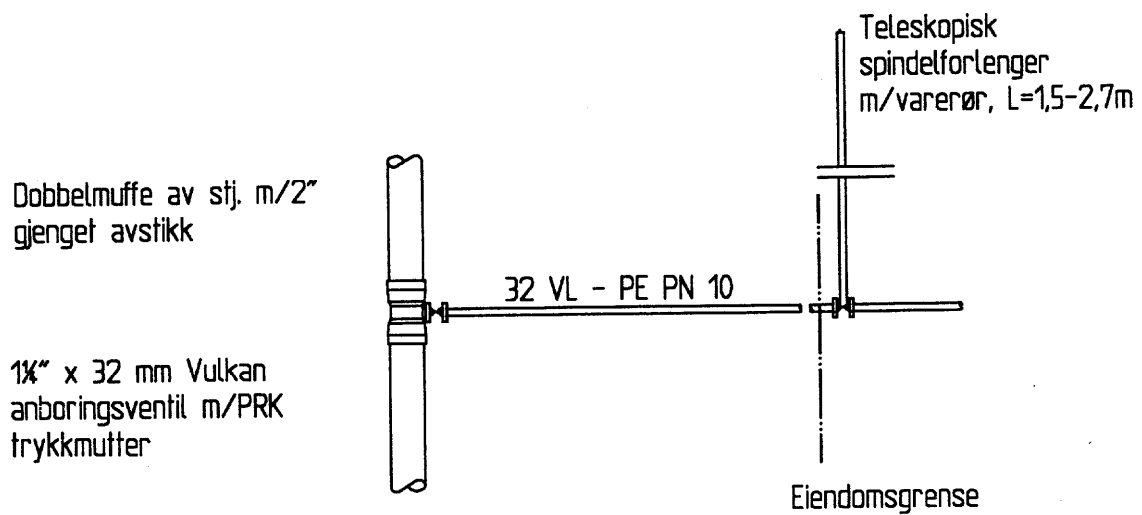



Kommunalteknisk norm

Ansvar: G.W

Dato: Mai '99

Rev: Jan '05.

Ref. kapittel 8.01.

**Prosedyrer vedrørende søknadsprosessen i forhold til tiltak (prosjekt).
Disse kan fås ved henvendelse til kommunen.**



Ref. kapittel 8.04.

- Bygningers jordingsforbindelse / metalliske vannledninger.

Når metalliske vannledninger repareres eller skiftes ut, kan bygningers jordingsforbindelse / utjevningforbindelse bli brutt eller skadet. Selve rørleggerarbeidet kan også være beheftet med berøringsfare med metalliske rør

Ved ethvert inngrep på metalliske vannledninger, hvor en kommer kontakt med private stikkledninger, skal den utførende varsle huseier skriftlig og registrert elektroentreprenør involveres. Jordings- / utjevningforbindelsen skal vurderes eventuelt med måling av jordingsforbindelse og dokumentasjon ovenfor bygningseier. Ytterligere informasjon kan innhentes hos Buskerud kraftnett v/ det lokale eltilsyn.

Eksempel på brev til bygningseier:

Kontroll av jordingsforbindelse

I forbindelse med at Nedre Eiker kommune (NEK) utfører arbeider på eksisterende hovedvannledning ved Deres eiendom, ber vi om at De for sikkerhets skyld involverer registrert elektroentreprenør for en vurdering av jordings / utjevningforbindelser for Deres bygning mens arbeidene pågår.

NEK viser i den forbindelse til vedlagte punkt 8.4 "Jording " i Nedre Eiker kommunes vann- og avløpsnorm.

Dersom De har spørsmål vedrørende fremdrift med arbeidene kan prosjektleder kontaktes på telefon.....

Eventuelle øvrige spørsmål skal rettes til Buskerud Kraftnett v/ Det Lokale eltilsyn.



Nedre Eiker kommune
Pb. C
3050 Mjøndalen

MELDING OM GRAVING/ TILTAK

Asfaltering må utføres av godkjent foretak.

Rørleggerarbeider må utføres av lokalt godkjent eller sentralt godkjent foretak.

Tiltaket må være godkjent av kommunen før graving igangsettes.

<input type="checkbox"/> Det søkes om graving på privat eiendom	<input type="checkbox"/> Offentlig plass eller lignende		
<input type="checkbox"/> Det søkes om gravetillatelse på offentlig vei, gate			
BYGGEPLASS, ADRESSE:		Gnr.	Bnr.
EIER, FESTER AV EIENDOM:		ADRESSE:	
<input type="checkbox"/> Rehabilitering	<input type="checkbox"/> Septiktank	<input type="checkbox"/> Andre tiltak / beskrivelse	
<input type="checkbox"/> Nyanlegg	<input type="checkbox"/> Omgjort til stakekum		
<input type="checkbox"/> Reparasjoner	<input type="checkbox"/> Fylt igjen		
<input type="checkbox"/> Avløp <input type="checkbox"/> Vann <input type="checkbox"/> Overvann			
<input type="checkbox"/> Kabel			
Rekvirenten er selv ansvarlig for at følgende forhold må avklares:			
<ul style="list-style-type: none"> • Ansvarlig utfører har kontrollert at minste avstand til kommunal ledning er 4 meter. • Ansvarlig utfører har kontrollert at kjellergulv og/eller vannstand i laveste monterte vannlås ligger minst 900mm høyere enn innvendig topp hovedledning målt i stikkledningens forgreningspunkt på hovedledningen. • Kommunen skal kontaktes for innmåling av stikkledninger på åpen grøft. 			
Beskrivelse av tiltaket::			

Rekvirenten er selv ansvarlig for å kontakte følgende:

FOREVIST:	Dato:	Merknader: (Utfylles av rekvirent)	
Nedre Eiker kommune	Tlf. 32 23 26 72/ 970 93 025		
• Vann og avløp	Tlf. 32 23 26 19/ 900 89 012		
• Vei (Skiltplan skal leveres før godkjenning.)	Tlf. 32 23 26 74/ 416 24 110		
Telenor	Tlf. 09146		
UPC. (kabel-TV)	Tlf. 32 26 04 00		
Statens veivesen	Tlf. 32 84 43 00 81548000		
• Riks og fylkesveier			
Buskerud Kraftnett	Tlf. 31 01 32 00		

GRAVING / TILTAK PÅ OFFENTLIG OG PRIVAT GRUNN:

Ansvarlig utfører/ foretak forplikter seg til å utføre arbeidet fagmessig, og nøye følge de anvisninger som er gitt på baksiden av dette skjema.

Foretakets navn/adresse/telefon tydelig/stempel:

Sted _____ Dato _____

Underskrift av ansvarlig foretak/ utfører: _____

Kopi av gravetillatelse og evt. skiltvedtak skal oppbevares på arbeidsstedet og forevises på forlangende.

2 stk. situasjonskart vedlegges

NEK rev. den 01.04.2004

SE BAKSIDE

GENERELLE VILKÅR FOR GRAVING:

Ved graving plikter ansvarlig utførende å lokalisere alle kabler, vann- og avløpsledninger, fastmerker og grensemerker og andre innretninger i bakken. Dette gjelder uansett offentlig eller privat grunn. De anvisninger som er gitt må følges nøye.

Hvis det oppstår skade når gravingen ikke er omsøkt eller er utført i strid med anvisningene som er gitt, er ansvarlig utførende pliktig til å betale reparasjon av skaden eller legge om installasjoner som bygges ned. Ansvarlig utførende vil også være pliktig til å erstatte inntektstap eller annet som måtte oppstå som følge av avbruddet. I visse tilfeller kan skadeverket medføre tiltale og straff jfr. straffelovens § 391 og § 292.

VILKÅR FOR GRAVING I OFFENTLIG GRUNN.

1. Med ansvarlig utførende for gravearbeidene menes godkjent foretak. Kommunen kan forlange kontrollplan for tiltaket.
2. Arbeidsstedet må skiltes og avsperras forskriftsmessig, jfr. forskrift om varsling av arbeider på offentlig vei, fastsatt av veidirektoratet. (Håndbok – 051). Skiltplan utarbeides og vedtak fattes av kommunen/Lensmann. Ansvarlig utførende skal selv holde nødvendig sperremateriell. Kommunens utgifter ved arbeidsvarsling skal dekkes av ansvarlig søker.
3. Ansvarlig utførende er ansvarlig for alle skader som gravearbeidene påfører veiområdet eller tredjemann.
4. Før graving i faste veidekker skal graveområdet avgrensnes ved skjæring - kutting av veidekket, slik at gjenværende dekke ikke løftes eller undergraves. Asfalten fjernes i 0,3 m bredde utenfor grøften. På steder hvor det blir stående igjen asfaltstriper på under 1 m bredde, vil denne bli krevd fjernet av hensyn til tilfredsstillende reasfaltering. Kommunen bestemmer prosedyre for asfaltering, og kan forlange arbeidene utført på nytt når utførelsen ikke er tilfredsstillende.
5. Kabler i vei skal ligge på minimum 0,6 m dybde. Ved gjenfylling benyttes samme type masse i samme lagtykkelse som finnes i veikroppen fra tidligere. Gjenfylling skal skje lagvis med max 30 cm tykkelse. Lagene komprimeres optimalt på setninger og ujevn telehiv unngås. Det vises for øvrig til vår kommunaltekniske norm.
6. Veidekket skal settes i samme stand som før graving.
 - For grusveger minimum 10 cm egnet maskingrus over bærelaget.
 - Asfaltarbeider skal utføres av godkjent foretak.
 - Der vei nylig er opparbeidet eller asfaltert, tillates normalt ikke graving før etter 5 år.
 - Ved forsømmelse eller unnlattelse av istandsetting av vei, kan kommunen utføre nødvendig arbeid for ansvarlig utførende regning, uten at ansvarlig utførende fritas for ansvaret for arbeidet.
7. Medfører gravearbeidet at vei blir ufremkommelig i mer enn 4 timer, og omkjøring ikke finnes, plikter ansvarlig utførende å gjøre følgende:
 - Orienterere alle oppsittere om arbeidet og konsekvensene minimum 2 dager i forkant.
 - Orienterere og gjøre avtale med utrykningsenheter som brann, sykebil og lignende.
 - Arbeidene skal planlegges og gjennomføres slik at tjenestene som post, renovasjon, hjemmesykepleie og lignende kan bli utført. Ansvarlig utførende kan gjøres økonomisk ansvarlig hvis disse tjenestene må utføres ekstraordinært.

PLAN- OG BYGNINGSLOVEN.

Forskrift om saksbehandling og kontroll Kap. II, § 4. Tiltakshavers ansvar. ” For tiltak som er unntatt fra byggesaksbehandlingen etter denne forskriften, har tiltakshaver ansvar for at tiltaket gjennomføres i samsvar med bestemmelser gitt i eller i medhold av plan- og bygningsloven og annet regelverk, jf.pbl § 93 annet ledd.”

Kap. IX. Ferdigstillelse. Kommunens tilsyn, §35. Kommunens tilsyn, ” Kommunen skal føre tilsyn med at bestemmelsene gitt i medhold av plan- og bygningsloven holdes i kommunen, jf.pbl § 10-1 første ledd. Tilsynet gjelder også tiltak som behandles etter reglene om melding og tiltak som er unntatt fra byggesaksbehandling.”